

6

5

4

3

2

1

D

C

B

A

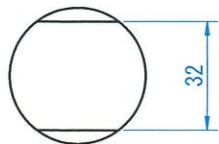
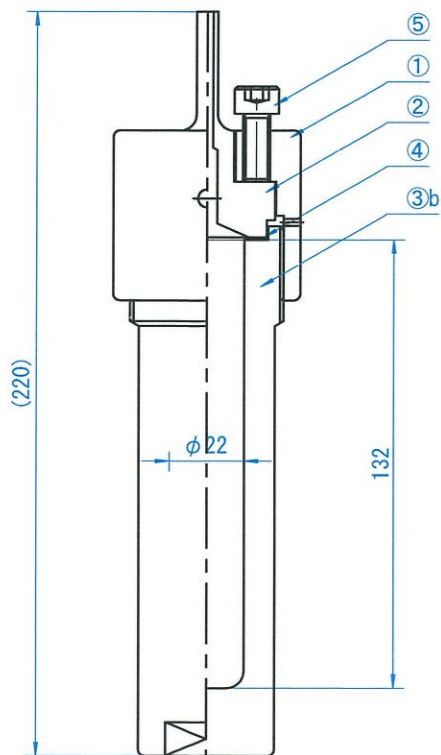
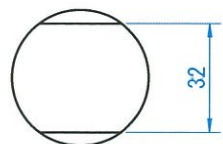
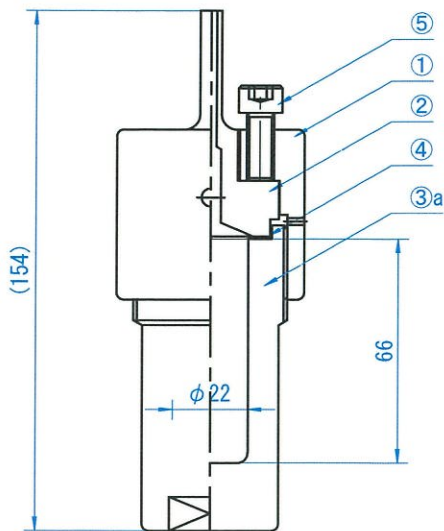
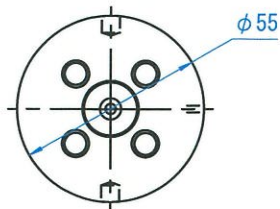
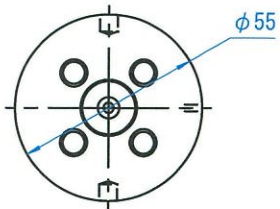

No.	名称	材質	個数	型式	備考
①	糸蓋	SUS316	1	HMS-25/50CAP	
②	蓋板	SUS316	1	HMS-25/50NCAP	ノズルφ6.35(ID3.4)
③a	容器本体	SUS316	1	HMS-25BD	
③b	容器本体	SUS316	1	HMS-50BD	
④	ガスケット	Ni	1	HMS-25/50NI	
④	ガスケット	Cu	1	HMS-25/50CU	
⑤	ボルト	SCM435	4	HMS-25/50SC	M8 六角穴付

[mm]

設計仕様	
適用法規	なし 規格/JIS準拠
容積	約25 / 50 [ml]
設計	温度 300 [°C]
	圧力 20 [MPa]
試験	耐圧 30 [MPa]
重量	約1.5kg / 約1.9kg

三愛科学株式会社

TITLE			
HMS-25/-50			
SIZE	CAGE CODE	DWG NO	REV
A3		20220518	
SCALE 1:1		SHEET	

6

5

4

3

2

1