

6

5

4

3

2

1

HU-25: A
 HU-50: B
 HU-100: C

A: 108
 B: 125
 C: 148

A: $\phi 55$
 B: $\phi 68$
 C: $\phi 85$

A: 44.5 (2面)
 B: 60 (2面)
 C: 72 (4面)

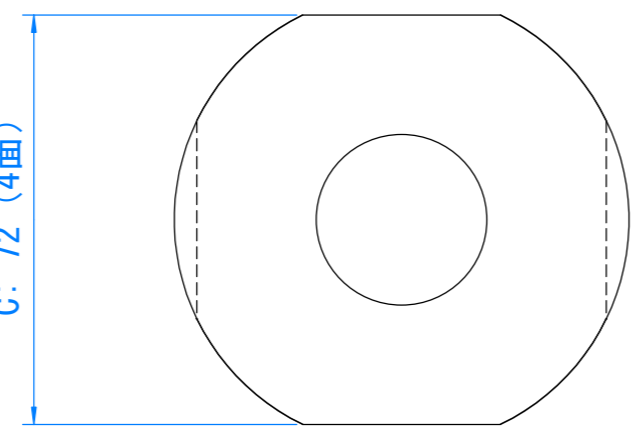
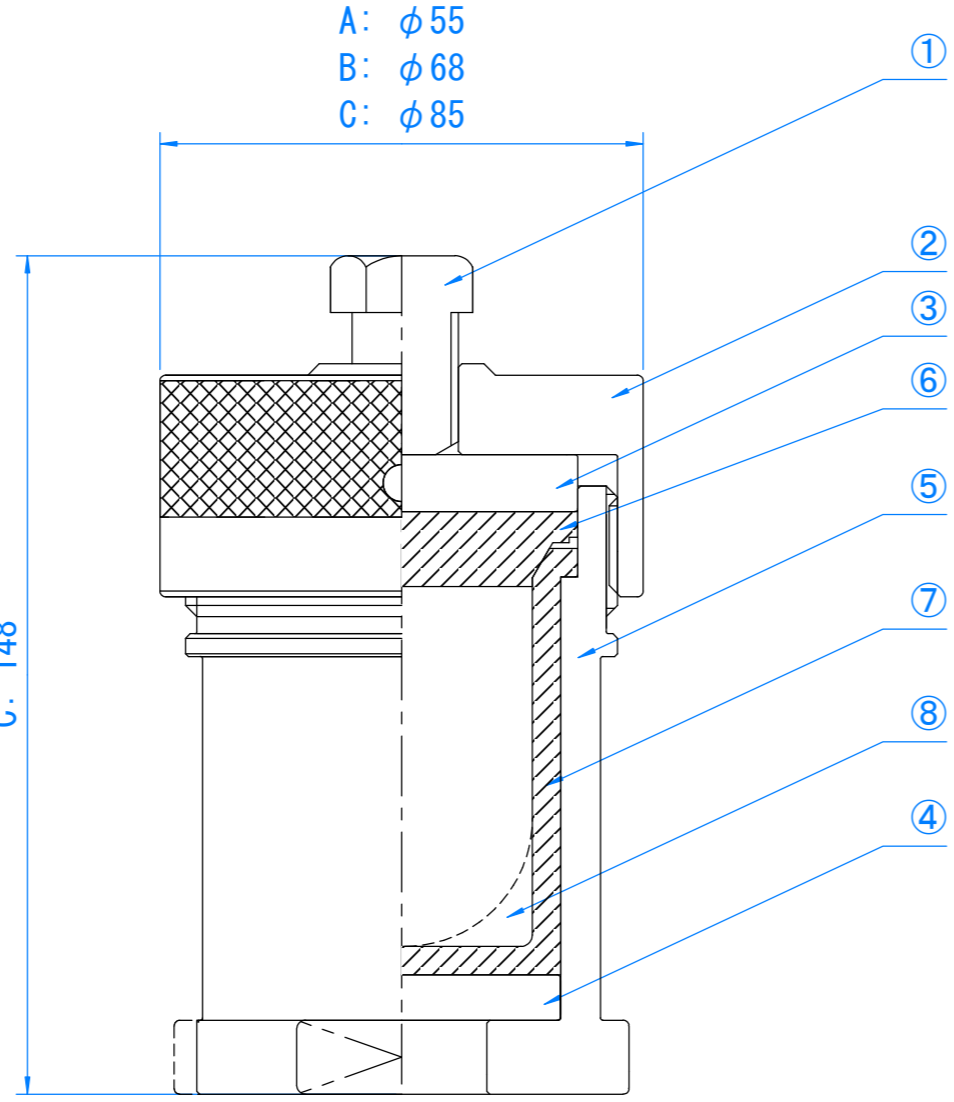

No.	名称	材質	個数	備考
①	センターボルト	SUS316L	1	HUS-***CS (HEX A, B: 19 C: 24)
②	ネジ蓋	SUS304	1	HUS-***CAP
③	上部均衡板	SUS304	1	HUS-***UP
④	底部均衡板	SUS304	1	HUS-***BP
⑤	本体	SUS304	1	HUS-***BD
⑥	試料容器蓋	PTFE	1	HUT-***CAP
⑦	試料容器本体 (標準平底)	PTFE	1	HUT-***BD
⑧	試料容器本体 (丸底)	PTFE	1	HUT-***RBD (HU-25設定なし)
⑨	*	*	*	*
⑩	*	*	*	*
⑪	*	*	*	*
⑫	*	*	*	*
⑬	*	*	*	*
⑭	*	*	*	*
⑮	*	*	*	*
⑯	*	*	*	*
⑰	*	*	*	*
⑱	*	*	*	*
⑳	*	*	*	*

適用法規	なし
最高使用温度	230 °C / 290°C (HUTc使用時)
最高使用圧力	15 MPa
全容量	約 25ml / 50ml / 100ml
重量	約 974g / 1760g / 3100g (標準平底)

[mm]

 三愛科学株式会社

TITLE			
高圧用反応分解容器 HUシリーズ			
SIZE	CAGE CODE	DWG NO	REV
A3		2023. 9	
SCALE		SHEET	